



## 드 빌

뚜르비옹 코-엑시얼 넘버드 에디션 38.7MM  
레드 골드 및 레더 스트랩

칼리버  
2635

513.53.39.21.99.001

- ⊕ Co-Axial escapement
- ⊙ Automatic
- Ⓢ Chronometer
- Ⓢ Sapphire crystal
- Ⓢ Anti-reflective treatment on both sides
- 18K Gold 750‰ (18K)
- NE Numbered Edition
- 3 bar Water-Resistant to a relative pressure of 3 bar (30 metres/100 feet)



### 일반 시계 기능

뚜르비옹 시계에는 두 개의 용두가 있습니다.

3시 방향(A)에 자리한 용두는 수동 와인딩용입니다. 부드럽게 돌리시고, 절대 잡아당기지 마세요.

케이스백(B)에 위치한 용두는 시간 조정용입니다.

### 와인딩 기능

셀프 와인딩: 팔목의 움직임에 따라 태엽이 와인딩 됩니다.

수동 와인딩(시계를 한동안 착용하지 않은 경우에만 해당): 용두를 반시계 방향으로 돌립니다.

시계를 착용하지 않는 경우, 회전 시계 와인더에 뚜르비옹을 놓고 프로그램1을 선택하실 것을 권장합니다.

### 시간 조정

케이스백의 용두는 살짝 돌리면서 부드럽게 잡아당기세요. 당겨진 용두를 양방향으로 움직여 시침 및 분침을 조정하면 됩니다.

### 주의

시계 방향으로 분침을 조정할 때나 정확한 타임 세팅을 위해 현재 시간보다 1분 빨리 맞추세요.

반시계 방향으로 분침을 조정할 경우 별도의 조정이 필요치 않습니다.

타임 세팅이 끝나면 용두를 원래 위치로 되돌려놓으세요.



## 폴드 오버 잠금장치

열기 (그림. 1): 잠금장치를 열기 위해서는 버클 양 측면에 있는 두 푸셔를 누르고 버클을 올려줍니다.

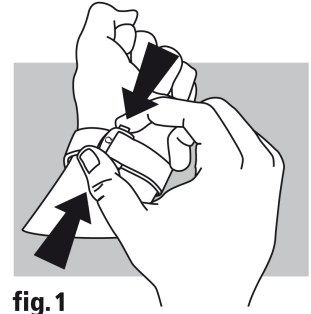

fig.1

잠그기 (그림. 2): 손목에 시계를 착용한 상태에서 찰칵소리가 날 때까지 엄지손가락으로 잠금장치를 누릅니다.

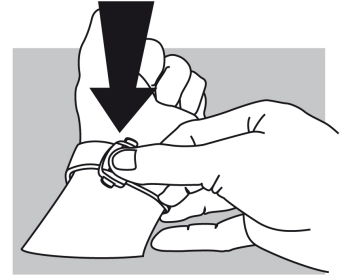

fig.2

길이 조절 (그림. 3): 두 개의 유도 장치(A)와 걸쇠(B)로부터 긴 쪽의 스트랩을 풀습니다. 손목에 맞게 앞뒤로 밀거나 당겨서 밴드 길이를 조절하고 걸쇠와 두 개의 유도 장치로 밴드를 고정시킵니다. 손목에 직접 착용해보고 손목에 맞지 않을 경우에는 원하는 길이로 맞춰질 때까지 앞으로 설명한 순서대로 반복합니다.

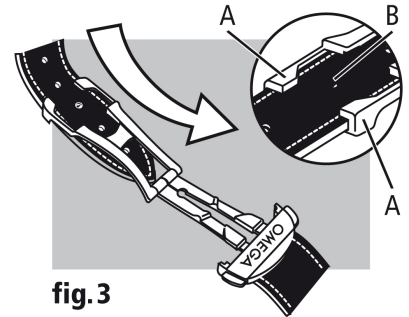

fig.3